

油箱附件

产品范围



PASSION  PERFORM



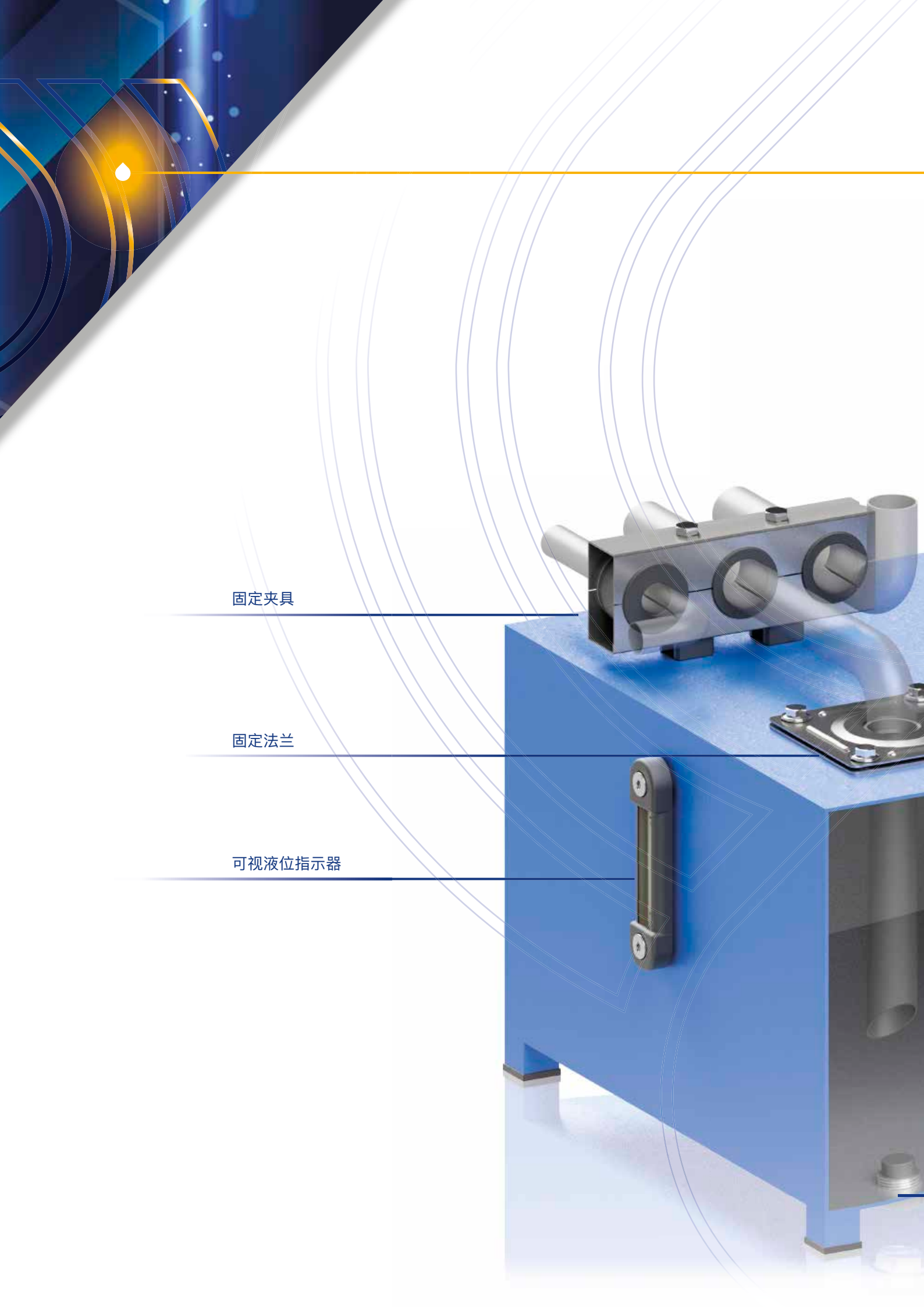

固定夹具

固定法兰

可视液位指示器

油箱附件

用于液压回路的全套MP Filtri油箱附件包括：空气呼吸过滤器、注油和呼吸过滤器、注油帽、可视和电子液位指示器、压力表选择器、用于将油管固定在油箱盖上的法兰和视察门。特别是注油和呼吸过滤器在油箱入口处具有双重功能：过滤进入的空气和对通过滤网油液的预过滤，以防止在加注或再加注操作过程中异物进入。



干燥型空气呼吸器

空气呼吸器和加油帽

粗滤器

清洁盖

铝制磁性排污阀

粗滤器

滤网用作安全过滤器，以保护各泵免受可能导致其卡住的严重污染。

STR & MPA - MPM

吸油滤网

市场上最全面的滤网系列，螺纹连接从3/8”到3”BSP/NPT，具有不同的规格和微米等级。流速高达875 l/min (231gpm)。低成本吸油滤网，带或不带安全阀，安装在油箱内部。可提供磁柱和旁通阀等配件。



空气呼吸器和加油帽

空气呼吸器用于过滤液压油箱的进气，并可用于液压油箱的油液加注。可用版本：加压、非加压、螺纹连接、焊接和带螺钉的法兰安装。



SAP054 - SAP075 - SA

聚酰胺空气呼吸器 (SAP054-075)

金属空气呼吸器

螺纹连接从1/4”到2 1/2”。流速高达2500 l/min，过滤等级为3和10 μm。

其通常直接安装在油箱上。

常见应用：行走机械和工业设备。

全金属版本尤其适合于工业部门。

可更换的滤芯。



SAW115

干燥型空气呼吸器

可将SAW115通气孔装置添加到系统中，也可用SMG 1转换接头更换现有的呼吸器。

有三种不同规格可供选择，最大空气流量可达453 l/min (16 cfm)。

常见应用：IBC油箱；变压器、液压、发电、采矿、航空、制造和石化应用类油箱。

防止润滑剂和设备中的湿气和颗粒污染。

SCS

空气呼吸器

由旋装式滤芯组成，带有焊料连接或法兰连接，流速高达1300 l/min，过滤等级为3 - 10绝对μm或10标称μm

使用旋装式滤芯，使寻找备件变得更加容易。其通常直接安装在油箱上。

常见应用：行走机械和工业设备。

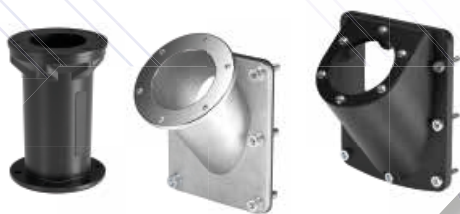

SME1 - SMF1 - SML1

油箱附件

立管，用于在油箱上任何位置安装呼吸器和加油帽。常见应用：行走机械和工业设备。SME1系列：对于行走应用领域的油箱，其增加了油气液面空间，避免油箱内突然移动时油滴出来。当机器规格不允许时，SMF1和SLM1允许操作员将加油口和排气塞安装在油箱壁上（而不是顶部）。

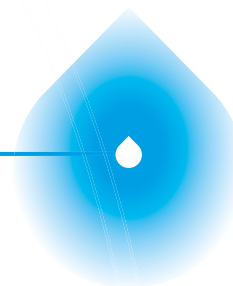

TA46 - TAP50 - SAP50

加油帽和空气呼吸器

流速高达200 l/min，采用3-10 μ m滤芯。有多种小规格可供选择，由钢或聚酰胺制成，通常直接安装在油箱上。常见应用：紧凑型液压系统。可在TAP50和SAP50版本上安装增压阀。



TA80

金属加油帽和空气呼吸加油帽

流速高达550 l/min，采用3-10 μ m滤芯。其通常直接安装在油箱上。常见应用：行走机械和工业设备。有效功能：增压阀和挂锁卡爪。



TAP90

聚酰胺加油帽和空气呼吸加油帽

流速高达550 l/min，采用3-10 μ m滤芯。其通常直接安装在油箱上。常见应用：行走机械和工业设备。有效功能：增压阀，挂锁卡爪和油尺。

TAP115 & SAP115

聚酰胺加油口和空气呼吸加油帽

流量高达3000 l/min，带有3 μ m和10 μ m滤芯。其通常直接安装在油箱上。常见应用：行走机械和工业设备。带有安装堵塞指示器的选配件，如果需要，还可更换滤芯。



TAP114

聚酰胺加油帽和空气呼吸加油帽

流量高达1600 l/min，带有10 μ m滤芯。其通常直接安装在油箱上。常见应用：行走机械。流量大于传统加油帽。可更换的滤芯。

加油帽和排污阀

加油帽安装在液压油箱的加油口。



TKT - TSD - TKM

聚酰胺加油帽 (TKT)
铝制磁性排污阀 (TKM)
聚酰胺加油帽和空气呼吸加油帽 (TSD)
其通常直接安装在油箱上。
常见应用：紧凑型液压系统。
各小规格适用于迷你动力装置。有效功能：
防溅以避免液体从油箱、油尺、通气孔中流出。
集成磁铁的TKM版本允许保留流体中存在的含铁颗粒。



TC50

聚酰胺加油帽和空气呼吸器
其通常直接安装在油箱上。
常见应用：紧凑型液压系统。
小规格和有效功能：油尺，防溅，
以避免液体从油箱出来。

可视液位指示器

可视液位指示器用于监控液压油箱中的液位。



LCP - LCC

可视液位指示器
用于监控油箱内液位的观测计。
其直接安装在油箱的侧面。
常见应用：紧凑型液压系统。小规格。



LVA - LVU

可视液位指示器
轴距高达254 mm的LVA系列，有三种规格可供选
择，用于监控油箱中的液位。
轴距可达2000 mm的LVU系列，有各种孔中心长度
可供选用。可通过排泄阀降低油位。
这两大系列的常见应用：行走机械和工业设备。

电子油位指示器

可视/电子液位指示器用于监控液压油箱中的液位。



LVK

电子和可视油位指示器
完全透明的油位指示器，
在无油情况下也可进行电气控制。
常见应用：行走机械和工业设备。



LEN - LEG - LET - LEM - LEU

电子油位指示器
电磁浮子液位指示器利用固定在浮子上的磁铁的作用，来改变安装在管
内的簧片开关的电气状态。随着油箱中液位的变化，浮子与磁铁一起移
动，磁铁与簧片开关相连，移动触点，从而触发报警信号。
常见应用：行走机械和工业设备。
长度范围很广，特别是灵活的LEM版本，因为它可以在最大1000mm
的任何规格下改变长度。

各种附件

油箱附件完善了液压动力单元的过滤器范围。



EM1

仪表隔离阀

其设计可在不需要压力读数时保护压力表免受压力冲击；每次读数后，将选择器设置到关闭位置，通过连接到油箱上的三通接头来降低压力表的压力。
常见应用：工业设备。



SVM

仪表隔离阀

其设计可在不需要压力读数时保护压力表免受压力冲击；每次读数后，将选择器设置到关闭位置，通过连接到油箱上的三通接头来降低压力表的压力。SVM压力计选择器允许使用单个压力计读取系统不同部分的压力值。
常见应用：工业设备。



SFT MULTIFIX

固定夹具

固定夹具有助于实现一系列管线的整洁、精确安装。
钢型优于竞争型，塑料型可用于高温或低温。
应用：行走和固定机械。



FTA - FTR

固定法兰

带密封件的软管支架。可将吸油管 and 回油管固定在油箱盖上。
保证密封性和有序装配。
常见应用：行走机械和工业设备。



SE10LT

铝制油箱

铝制油箱是紧凑型液压动力装置的理想选择。
比经典铝制油箱更轻、更便宜。



OB

清洁盖

常见应用：工业设备。
可提供客户标志和加油帽或油位指示器等附件。
材质：铝。

遍及世界的网络

加拿大 ◆ 中国 ◆ 法国 ◆ 德国 ◆ 印度 ◆ 新加坡
阿拉伯联合酋长国 ◆ 英国 ◆ 美国

HQ
ITALY



PASSION  PERFORM

in @  



mpfiltri.com

本出版物中包含的所有数据、细节和文字仅供有技术资质的人员酌情使用，不作任何保证。
由于技术和/或商业原因，MP Filtri 保留随时修改所述产品型号和版本的权利。如需了解最新信息，请访问我们的网站：www.mpfiltri.com。
产品的颜色和图片仅供参考。严禁部分或全部复制本文件。严格保留所有权利。

MF002000147
CN - 2024.03